

ROTHENBERGER

Rohr- und Formstück- halteklammern / Pipe-& Fitting Clamping device

Bedienungsanleitung
Instructions for use



www.rothenberger.com/manuals

 5.3291

 5.3292

 5.3293



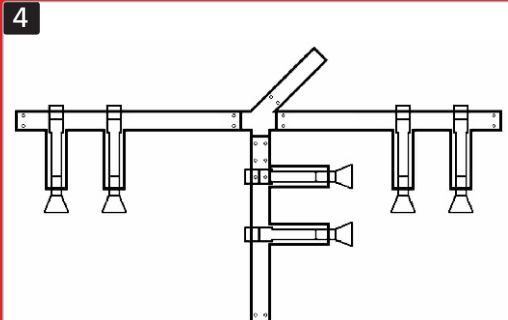
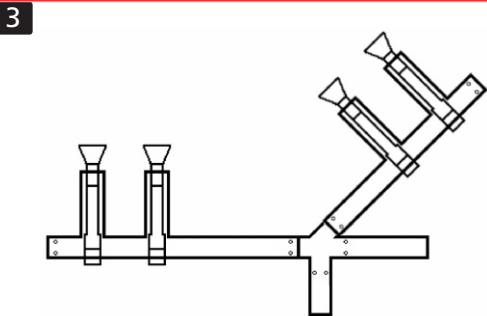
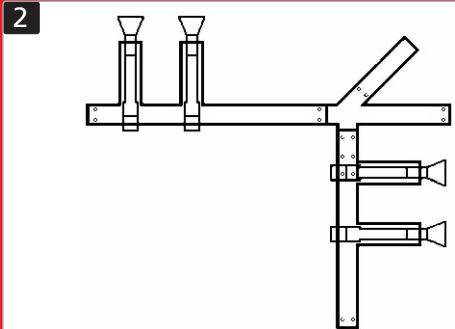
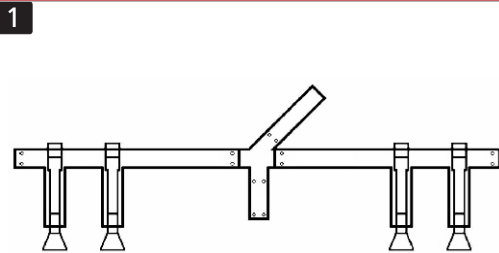
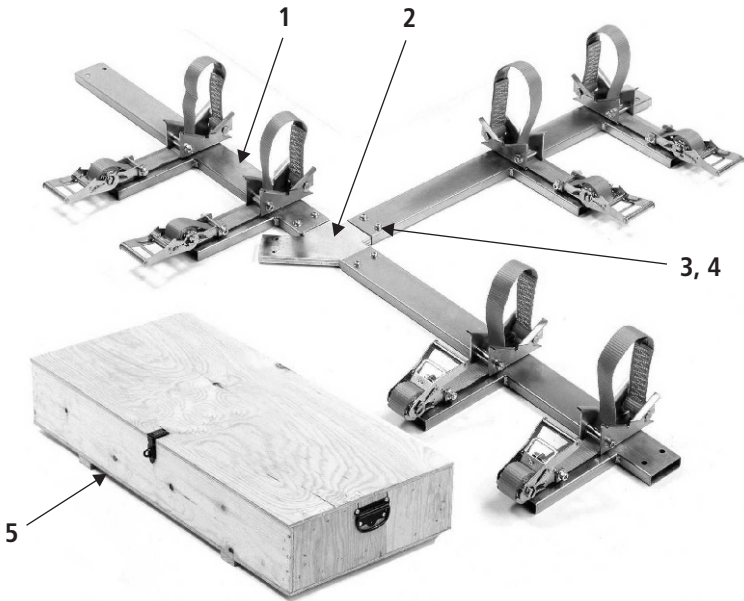

Bedienungsanleitung bitte lesen und aufbewahren! Nicht wegwerfen!
Bei Schäden durch Bedienungsfehler erlischt die Garantie! Technische Änderungen vorbehalten!

Please read and retain these directions for use. Do not throw them away! The warranty does not cover damage caused by incorrect use of the equipment! Subject to technical modifications.

CE-KONFORMITÄTSERKLÄRUNG

Wir erklären in alleiniger Verantwortung, dass dieses Produkt mit den angegebenen Normen und Richtlinien übereinstimmt

**EC-DECLARATION OF CONFORMITY**

We declare on our sole accountability that this product conforms to the standards and guidelines stated.

A handwritten signature in black ink, which appears to read 'Arnd Greding'. The signature is written in a cursive style.

Arnd Greding

Bestimmungsgemäße Verwendung

Die ROTHENBERGER Rohr- und Formstückhalteklammen sind nur für das Fixieren und Halten beim Heizwendelschweißen von Kunststoffrohrverbindungen mit geraden Muffen, T-Stücken 45° Muffen und 90° Muffen zu verwenden.

Die Rohr- und Formstückhalteklammen dürfen nur für die vorgesehenen Arbeitsbereiche eingesetzt werden:

Größe 1:	Ø20 – 90 mm	Art. Nr.: 5.3291
Größe 2:	Ø40 – 180 mm	Art. Nr.: 5.3292
Größe 3:	Ø63 – 250 mm	Art. Nr.: 5.3293

Jede andere Verwendung kann die Rohr- und Formstückhalteklammen beschädigen und zu fehlerhaften Ergebnissen führen.

Sicherheitshinweise

Grundvoraussetzung für den sicherheitsgerechten Umgang und den störungsfreien Betrieb der Rohr- und Formstückhalteklammen, ist die Kenntnis der grundlegenden Sicherheitshinweise und der Sicherheitsvorschriften!

Diese Betriebsanleitung enthält wichtige Hinweise, um die Rohr- und Formstückhalteklammen sicherheitsgerecht zu betreiben und ist von allen Personen zu beachten, die an den Rohr- und Formstückhalteklammen arbeiten.

Es gelten die Unfallverhütungsvorschriften (UVV).

Verpflichtung des Betreibers, organisatorische Maßnahmen: Der Betreiber verpflichtet sich, nur Personen an den Rohr- und Formstückhalteklammen arbeiten zu lassen, die mit den grundlegenden Vorschriften über Arbeitssicherheit und Unfallverhütung vertraut und in die Handhabung der Rohr- und Formstückhalteklammen eingewiesen sind, sowie das Sicherheitskapitel und die Warnhinweise in dieser Betriebsanleitung gelesen, verstanden haben.

Die Betriebsanleitung ist ständig am Einsatzort der Rohr- und Formstückhalteklammen aufzubewahren. Sie muss für das Bedienpersonal jederzeit und ohne großen Aufwand einsehbar sein.

Bauliche Veränderungen an den Rohr- und Formstückhalteklammen: Ohne Genehmigung des Herstellers dürfen keine Veränderungen, An- oder Umbauten vorgenommen werden.

Geräte Teile in nicht einwandfreiem Zustand sind sofort auszutauschen.

Nur original Ersatz- und Verschleißteile verwenden.

Bei Bestellungen immer Artikelnummer angeben!

A - Übersicht

Die Rohr- und Formstückhalteklammen bestehen aus:

1	Lange Ausleger mit Doppelspannung	3 Stück
2	Verbindungsstück	1 Stück
3	Befestigungsschrauben	6 Stück
4	Unterlegscheiben	6 Stück
5	Holztransportkiste	1 Stück
6	Sechskant-Stiftschlüssel (ohne Abb.)	1 Stück

1. Bedienungsanleitung beim Schweißen von Muffen

Zum Schweißen von Verbindungen mit geraden Heizwendelmuffen, zwei Ausleger mit Doppelspannung **(1)**, wie in Bild 1 dargestellt, mit dem Verbindungsstück **(2)** verschrauben.

Verwenden Sie hierzu 4 der Befestigungsschrauben **(3)** und Unterlegscheiben **(4)**.

2. Bedienungsanleitung beim Schweißen von 90° Bögen

Um Verbindungen mit 90° Bögen herzustellen, zwei Ausleger mit Doppelspannung **(1)**, wie in Bild 2 dargestellt, mit dem Verbindungsstück **(2)** verschrauben.

Verwenden Sie hierzu 4 der Befestigungsschrauben **(3)** und Unterlegscheiben **(4)**.

3. Bedienungsanleitung beim Schweißen von 45° Bögen

Um Verbindungen mit 45° Bögen herzustellen, zwei Ausleger mit Doppelspannung **(1)**, wie in Bild 3 dargestellt, mit dem Verbindungsstück **(2)** verschrauben.

Verwenden Sie hierzu 4 der Befestigungsschrauben **(3)** und Unterlegscheiben **(4)**.

4. Bedienungsanleitung beim Schweißen von T-Stücken

Zum Schweißen von Verbindungen mit T-Stücken, drei Ausleger mit Doppelspannung **(1)**, wie in Bild 4 dargestellt, mit dem Verbindungsstück **(2)** verschrauben.

Verwenden Sie hierzu die 6 Befestigungsschrauben **(3)** und Unterlegscheiben **(4)**.

Pflege und Wartung

- Die Rohr- und Formstückhalteklappen stets in der Holztransportkiste aufbewahren und vor Schmutz und Feuchtigkeit schützen
- Vor jeder Anwendung die Spannvorrichtungen auf korrekten Sitz und Funktion prüfen
- Vor jeder Anwendung prüfen dass die Spanngurte nicht beschädigt sind
- Vor jeder Anwendung sicherstellen dass die Doppelspannungen korrekt auf dem Ausleger befestigt sind
- Vor jeder Anwendung überprüfen dass die Verbindung zwischen Ausleger und Kupplungsstück fehlerfrei ist.
- Vor jeder Anwendung die Bohrungen im Verbindungsstück auf ordnungsgemäßen Zustand überprüfen.

Entsorgung

Teile des Gerätes sind Wertstoffe und können der Wiederverwertung zugeführt werden. Hierfür stehen zugelassene und zertifizierte Verwerterbetriebe zur Verfügung. Zur umweltverträglichen Entsorgung der nicht verwertbaren Teile (z.B. Elektronikschrott) befragen Sie bitte Ihre zuständige Abfallbehörde.

Proper usage

The ROTHENBERGER Pipe- & Fitting Clamping Device should only be used for fixing and clamping of straight electro fusion fittings, T-pieces, 90° electric sleeves and 45° electric sleeves during electro fusion welding.

The ROTHENBERGER Pipe- & Fitting Clamping Devices are only designed for following scheduled operating range:

Size 1:	Ø20 – 90 mm	art. no.: 5.3291
Size 2:	Ø40 – 180 mm	art. no.: 5.3292
Size 3:	Ø63 – 250 mm	art. no.: 5.3293

Every other usage may spoil the ROTHENBERGER Pipe- & Fitting Clamping Devices and may cause faulty results.

Safety instructions

Being aware of the applicable safety messages and safety regulations is the fundamental precondition for the safe use and the smooth operation of the Pipe- & Fitting Clamping Devices.

This manual holds important messages allowing safe operation of the Pipe- & Fitting Clamping Devices, and it has to be observed by all persons working with the Pipe- & Fitting Clamping Devices!

Regulations for the Prevention of Accidents have to be respected in all cases.

Operator's Responsibilities, Measures of Organization: It is under the operator's responsibility to ensure that only such persons work with the Pipe- & Fitting Clamping Devices: who know the fundamental regulations for workplace safety and the prevention of accidents, and have been trained to properly use the Pipe- & Fitting Clamping Devices; who have read, understood the safety-related section and the safety messages in this manual.

The User's Manual has to be kept at all times at the location where the Pipe- & Fitting Clamping Devices are used. It has to be available and easily accessible to the operator.

Technical Modifications to the Pipe- & Fitting Clamping Devices: hanges, additions, or modifications to the Pipe- & Fitting Clamping Devices are acceptable only with the manufacturer's prior confirmation.

Device parts that do not work properly have to be replaced without delay.

Only genuine spart parts and consumables are acceptable.

When ordering, please note the device number

A - Overview

The aligners are consisting of:

1	Long Arm	3 pieces
2	Cross	1 pieces
3	Arms fixing screws	6 pieces
4	Plain washer	6 pieces
5	wooden case	1 pieces
6	hexagonal key (not shown)	1 pieces

B - Operating instructions

1. Instructions for welding applications with couplings

For welding applications with couplings, insert the two arms **(1)** in the cross **(2)** - as shown in fig. 1 - and fix it using two screws **(3)** + two plain washers **(4)** for each arm.

2. Instructions for welding applications with 90° elbows

For welding applications with 90° elbows, insert two arms **(1)** in the cross **(2)** – as shown in fig. 2 – and fix them using two screws **(3)** + two plain washers **(4)** for each arm.

3. Instructions for welding applications with 45° elbows

For welding applications with 45° elbows, insert the two arms **(1)** in the cross **(2)** – as shown in fig. 3 – and fix them using two screws **(3)** + two plain washers **(4)** for each arm.

4. Instructions for welding applications with “tee” figures

For welding applications with Tee figures, insert the three arms **(1)** in the cross **(2)** – as shown in fig. 4 – and fix them using two screws **(3)** + two plain washers **(4)** for each arm.

Care and Maintenance

- Check periodically the clamping parts of the tool are working properly
- Check periodically the clamping belts are not damaged
- Check periodically the clamping parts on the arms are fixed properly
- Check periodically the correct slipping movement of the arm in the cross
- Clean periodically the fixing holes in the cross.

Disposal

Components of the unit are recyclable material and should be put to recycling. For this purpose registered and certified recycling companies are available. For an environmental friendly disposal of the non-recyclable parts (e.g. electronic waste) please contact your local waste disposal authority.





ROTHENBERGER worldwide

Germany
Headquarters

ROTHENBERGER AG
Industriestraße 7 • D-65779 Kelkheim/Germany
Tel. + 49 (0) 61 95 / 800 - 1 • Fax + 49 (0) 61 95 / 7 44 22
verkauf@rothenberger.com • www.rothenberger.com

ROTHENBERGER Produktion GmbH
Lilienthalstraße 71 - 87 • D-37235 Hessisch-Lichtenau
Tel. + 49 (0) 56 02 / 93 94 - 0 • Fax + 49 (0) 56 02 / 93 94 36

ROTHENBERGER Werkzeuge GmbH
Industriestraße 7 • D-65779 Kelkheim/Germany
Tel. + 49 (0) 61 95 / 800 - 1 • Fax + 49 (0) 61 95 / 7 44 22
verkauf@rothenberger.com

Australia

ROTHENBERGER Australia Pty. Ltd.
Unit 12 • 5 Hudson Avenue • Castle Hill • N.S.W. 2154
Tel. + 61 2 / 98 99 75 77 • Fax + 61 2 / 98 99 76 77
rothenberger@rothenberger.com.au
www.rothenberger.com.au

Austria

ROTHENBERGER Werkzeuge- und Maschinen
Handelsgesellschaft m.b.H.
Gewerbeparkstraße 9 • A-5081 Anif near Salzburg
Tel. + 43 (0) 62 46 / 7 20 91-45 • Fax + 43 (0) 62 46 / 7 20 91-15
office@rothenberger.at • www.rothenberger.at

Belgium

ROTHENBERGER Benelux bvba
Antwerpsesteenweg 59 • B-2630 Aartselaar
Tel. + 32 (0) 3 / 8 77 22 77 • Fax + 32 (0) 3 / 8 77 03 94
info@rothenberger.be

Brazil

ROTHENBERGER do Brasil Ltda.
Rua marinho de Carvalho, No. 72 - Vila Marina
09921-005 Diadema - Sao Paulo - Brazil
Tel. + 55 11 / 40 44 47-48 • Fax + 55 11 / 40 44 50-51
vendas@rothenberger.com.br • www.rothenberger.com.br

Bulgaria

ROTHENBERGER Bulgaria GmbH
Boul. Sitniakovo 79 • BG-1111 Sofia
Tel. + 35 92 / 9 46 14 59 • Fax + 35 92 / 9 46 12 05
ro-bg@internet-bg.net

China

SHANGHAI ROTHENBERGER I/E CO., LTD
No. 199 Jiugan Road, Sijing Town,
Songjiang District, Shanghai, (201601) China
Tel. + 86 / 21 57 61 76 88 • Fax + 86 / 21 57 62 60 62
office@rothenberger-china.com

Czech Republic

ROTHENBERGER CZ, nářadí a stroje, spol. s.r.o.
Vinohradská 100 (1710) • CZ-130 00 Praha 3
Tel. + 42 02 / 71 73 01 83 • Fax + 42 02 / 67 31 01 87
info@rothenberger.cz • www.rothenberger.cz

Denmark

ROTHENBERGER Scandinavia A/S
Fåborgvej 8 • DK-9220 Aalborg Øst
Tel. + 45 98 / 15 75 66 • Fax + 45 98 / 15 68 23
roscaan@rothenberger.dk

France

ROTHENBERGER France S.A.
24, rue des Drapiers, BP 45033 • F-57071 Metz Cedex 3
Tel. + 33 3 / 87 74 92 92 • Fax + 33 3 / 87 74 94 03
rothenberger-france@bplorraine.fr

Greece

ROTHENBERGER Hellas S.A.
249 Syngrou Avenue • GR-171 22 Nea Smyrni, Athens
Tel. + 30 210 / 94 07 302 • Fax + 30 210 / 94 07 322
ro-he@otenet.gr

Hungary

ROTHENBERGER Hungary Kft.
Gubacsi út 26 • H-1097 Budapest
Tel. + 36 1 / 3 47 - 50 40 • Fax + 36 1 / 3 47 - 50 59
mail@rothenberger.hu

India

ROTHENBERGER India Private Limited
B-1/D-5, Ground Floor
Mohan Cooperative Industrial Estate,
Mathura Road, New Delhi 110044
Tel. + 91 11 / 51 69 90 40, 51 69 90 50 • Fax + 91 11 / 51 69 90 30
contactus@rothenbergerindia.com

Ireland

ROTHENBERGER Ireland Ltd.
Bay N. 119, Shannon Industrial Estate
IRL-Shannon, Co. Clare
Tel. + 35 3 61 / 47 21 88 • Fax + 35 3 61 / 47 24 36
rothenb@iol.ie

Italy

ROTHENBERGER Italiana s.r.l.
Via G. Reiss Romoli 17 • I-20019 Settimo Milanese
Tel. + 39 02 / 33 50 12 12 • Fax + 39 02 / 33 50 01 51
rothenberger@rothenberger.it • www.rothenberger.it

Mexico

Rothenberger S.A. Sucursal México
Bosques de Duraznos No. 69-1006
Bosques de las Lomas
México D.F. 11700
Tel. + 52 / 55 85 89 - 39 48 ext 21/22
Fax + 52 / 55 85 89 - 57 70 ext 11

Netherlands

ROTHENBERGER Nederland bv
Postbus 45 • NL-5120 AA Rijen
Tel. + 31 (0) 1 61 / 29 35 97 • Fax + 31 (0) 1 61 / 29 39 08
info@rothenberger.nl • www.rothenberger.nl

Poland

ROTHENBERGER Polska Sp.z.o.o.
ul. Cyklamenów 1 • PL-04-798 Warszawa
Tel. + 48 22 / 6 12 77 01 • Fax + 48 22 / 6 12 72 95
biuro@rothenberger.pl • www.rothenberger.pl

Portugal

SPER-EGO TOOLS FERRAMENTAS, S.A.
Apartado 62 - 2894-909 Alcochete - PORTUGAL
Tel. + 3 51 / 9 12 21 80 80 • Fax + 3 51 / 2 26 00 40 30
sul.pt@rothenbergers.com

Singapore

ROTHENBERGER TOOLS (FE) PTE LTD
147 Thyrwhitt Road
Singapore.207561
Tel. + 65 / 6296 - 2031 • Fax + 65 / 6296 - 4031
www.rothenberger.com.sg

South Africa

ROTHENBERGER-TOOLS SA (PTY) Ltd.
PO. Box 4360 • Edenvale 1610
165 Vanderbijl Street, Meadowdale Germiston
Gauteng (Johannesburg), South Africa
Tel. + 27 11 / 3 72 96 33 • Fax + 27 11 / 3 72 96 32
info@rothenberger-tools.co.za

Spain

ROTHENBERGER S.A.
Ctra. Durango-Elorrio, Km 2 • E-48220 Abadiano (Vizcaya)
(PO. Box) 117 • E-48200 Durangó (Vizcaya)
Tel. + 34 94 / 6 21 01 00 • Fax + 34 94 / 6 21 01 31
export@rothenberger.es • www.rothenberger.es

Switzerland

ROTHENBERGER Schweiz AG
Herstro. 9 • CH-8048 Zürich
Tel. + 41 / 14 01 08 00 • Fax + 41 / 14 01 06 08
info@rothenberger-werkzeuge.ch

Turkey

ROTHENBERGER tes. Alet ve Mak. San. Tic. Ltd. Sti.
Poyraz Sok. No.: 20/3
Detay İş Merkezi / TR-34722 Kâdiköy-İstanbul
Tel. + 90 / 216 449 24 85 pbx • Fax + 90 / 216 449 24 85
rothenberger@rothenberger.com.tr

UK

ROTHENBERGER UK Limited
2, Kingsthorpe Park, Henson Way,
Kettering • GB-Northants NN16 8PX
Tel. + 44 15 36 / 31 03 00 • Fax + 44 15 36 / 31 06 00
info@rothenberger.co.uk

USA

ROTHENBERGER USA LLC
4455 Boeing Drive, USA/Rockford, IL 61109
Tel. + 1 / 8 15 3 97 70 70 • Fax + 1 / 8 15 3 97 82 89
www.rothenberger-usa.com

ROTHENBERGER USA Inc.
Western Regional Office • USA-955 Monterey Pass Road
Monterey Park, CA 91754
Tel. + 13 23 / 2 68 13 81 • Fax + 13 23 / 26 04 97

ROTHENBERGER Agency

Russia

OLMAX
2-d Verkhny Mikhailovskiy pr/d, 9 build.2
115419 Moscow
Tel. + 7 / 09 57 92 59 44 Fax + 7 / 09 57 92 59 46
olmax@olmax.ru • www.olmax.ru



Service Hotline +49 (0) 56 02 / 93 94-38

www.rothenberger.com